

Fluid

The future of sliding systems has started!

The best sliding quality possible, functional noise voided, extremely light movements in door opening and closing.

Three different patents to revolutionize the concept of sliding. A new system which it suits to all bracket series into the catalogue Terno Scorrevoli.

Il futuro dello scorrevole è iniziato!

La miglior scorrevolezza possibile, rumorosità azzerata, movimenti in apertura e chiusura estremamente morbidi.

Tre brevetti che rivoluzionano il concetto di scorrevole. Un nuovo sistema che si adatta a tutte le staffe presenti nel catalogo Terno Scorrevoli.

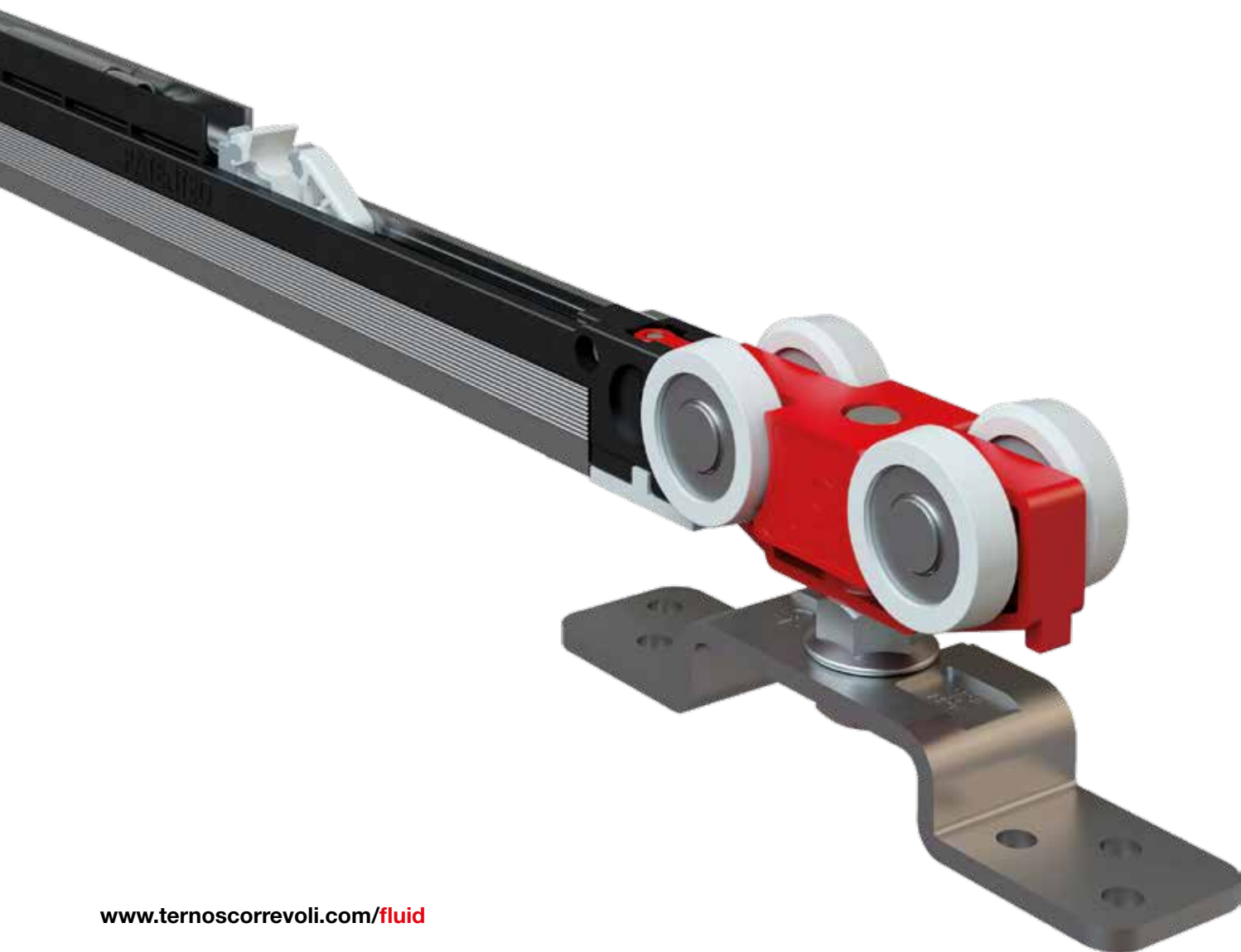

The soft-closing damper of **Fluid** system, it introduce an important novelty, given that the damper case is directly connected to sliding trolley and it includes an hydraulic piston which brake the door on its movement. Therefore closing motion is leaded by a **patented** structure, equipped with two springs located in the upper and in the bottom side of the slide. In this way, in both direction, the movement will result extremely soft, fluid and light, even with heavier weight (up to 120kg). New **Fluid** system it has been designed, indeed, for doors from 50, 80 and 120 kg.

Il fermo ammortizzato del sistema **Fluid** presenta un'importante novità: allo scorrevole, infatti, è avvitato il sostegno per il supporto di frenatura. Questo supporto è dotato di un pistone idraulico che frena il movimento della porta. La chiusura viene quindi effettuata da una struttura **brevettata** con due molle posizionate nella parte superiore e nella parte inferiore dello scorrevole.

In questo modo, sia l'apertura che la chiusura della porta risultano estremamente morbide, fluide e leggere, anche con pesi elevati (fino a 120 kg).

Il nuovo sistema **Fluid** è stato realizzato, infatti, per porte da 50, 80 e 120 kg.

Double return spring

Doppia molla di ritorno



One of the most innovative features of **Fluid** system is the **patented** shock absorber.

To the traditional standard stopper, it has been added a braking piston and two leaf springs to ease the holding of pliers.

The revolution lies in the fact that, with two very simple screws, it is possible to add on the sliding trolley the support needed for the activation of stopper and to avoid any shock during door's closing motion.

Combining, indeed, the new **patented** shock absorber with a damper stopper, it will be possible to realize narrow doors, starting from 500 mm.

With the same sliding trolley body it will be possible to use three different type of stoppers: **patented Fluid** damper with double return spring, **patented** shock absorber and traditional standard stopper.

Una delle caratteristiche più innovative del sistema **Fluid** è il fermo a pinza ammortizzato **brevettato**.

Al classico fermo a pinza, sono stati aggiunti un pistone frenante e due molle a balestra che aiutano la tenuta delle due pinze.

La rivoluzione consiste nel fatto che con due semplicissime viti, si può aggiungere, sopra lo scorrevole, il supporto necessario per l'attivazione del fermo ed evitare qualsiasi tipo di impatto durante il movimento della porta.

Abbinando quindi questo nuovo fermo a pinza ammortizzato **brevettato** ed un fermo ammortizzato, si possono realizzare porte di larghezza ridotta, a partire da 500 mm.

Con un'unica struttura del sistema scorrevole, si possono quindi utilizzare tre tipologie di fermi: il fermo ammortizzato **brevettato** con doppia molla di rientro, il fermo a pinza ammortizzato **brevettato**, e il fermo standard a pinza.



Shock absorber Fermo a pinza ammortizzato

Reduced minimum door width

New **Fluid** system it has been designed for doors weighing 50, 80 and 120 kg and it grants, for all these weight classes, an extremely light opening/closing sliding motion, always having the same encumbrance. Door's width realizable will be then reduced, thanks to Fluid system, of circa 100mm each side compared to previous models.

Even in door's configuration with two dampers, the minimal width will be 740 mm, so reduced of 200 mm than former models, with no need of special twin dampers.



Il nuovo sistema **Fluid** ha le medesime dimensioni per tutte e tre le portate. La lunghezza della porta è così ridotta di circa 100 mm rispetto ai modelli precedenti: anche nelle versioni di porte con ammortizzatori posti ai due lati, la larghezza minima risulta essere di 740 mm; si riducono quindi di circa 200 mm le misure minime precedenti, senza dover utilizzare fermi ammortizzati doppi speciali.

Smooth and quiet sliding

Sliding trolley wheels are equipped with coated bearings of large dimension and **patented** independent inertial dampers, laterally positioned.

These inertial dampers, inserted between bearings and related rigid support, allow the wheels to slide uniformly leaning on the track, even in case of wall defects or not aligned installation of the track itself.

These innovations allow to cut vibration off during the motion, reducing functional noise and granting the best sliding quality possible.

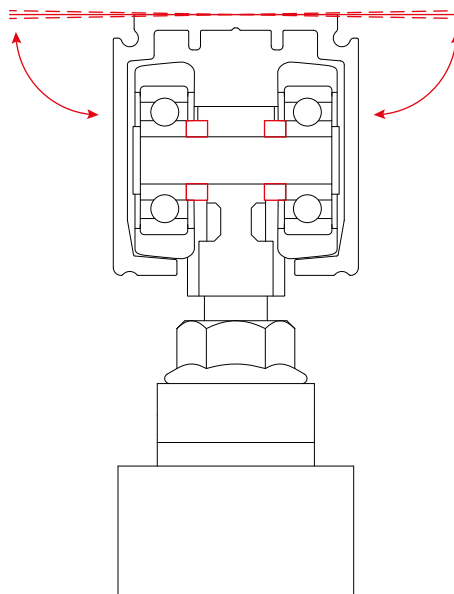

Scorrevolezza e silenziosità

Le ruote dello scorrevole hanno cuscinetti rivestiti di grandi dimensioni e smorzatori indipendenti **brevettati**, posti lateralmente.

Questi smorzatori elastici, inseriti tra i cuscinetti e il supporto rigido, permettono alle ruote di scorrere sempre in modo uniforme in appoggio al binario, anche in caso di imperfezioni delle pareti o montaggio non lineare del binario.

Queste innovazioni permettono di tagliare le vibrazioni del movimento, riducendo la rumorosità di scorrimento e garantendo la miglior scorrevolezza possibile.



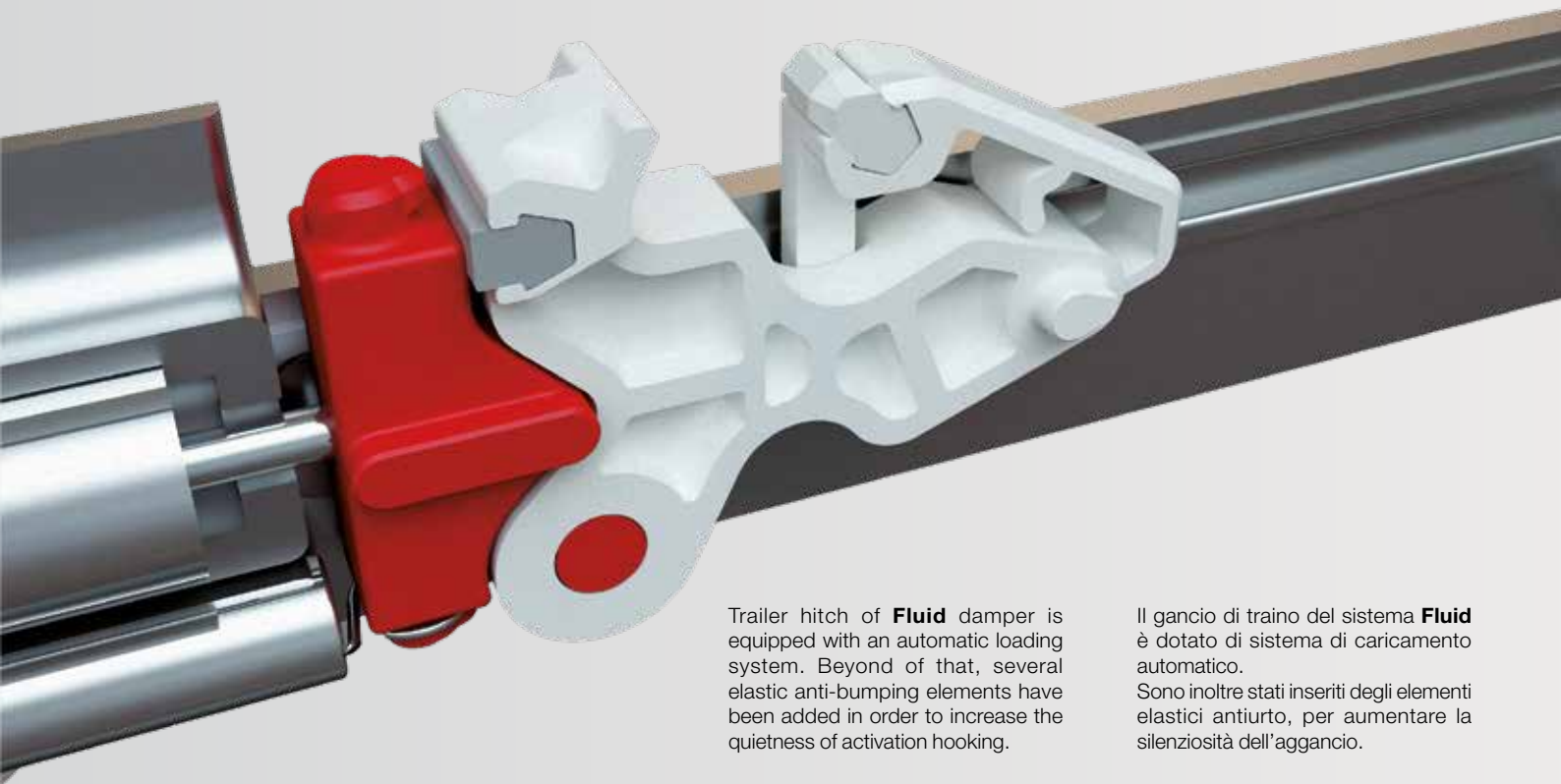

Trailer hitch of **Fluid** damper is equipped with an automatic loading system. Beyond of that, several elastic anti-bumping elements have been added in order to increase the quietness of activation hooking.

Il gancio di traino del sistema **Fluid** è dotato di sistema di caricamento automatico. Sono inoltre stati inseriti degli elementi elastici antiurto, per aumentare la silenziosità dell'aggancio.

Improved sliding motion

New activator of **Fluid** damper it is made in Zamak (resistant and versatile material).

It is equipped with a rounded edge and elastic elements which are meant to avoid any vibration during the contact with aluminium. The trailer hitch rotation it has been improved with no functional noise.



Movimento migliorato

L'attivatore del nuovo fermo ammortizzato del sistema **Fluid** è realizzato in zama (un materiale resistente e versatile).

È dotato di una punta arrotondata ed elementi elastici, che evitano qualunque vibrazione a contatto con l'alluminio.

La rotazione del gancio di traino è migliorata e senza rumorosità.

Aesthetic and resistance

New **patented** soft-closing damper it is closed by a "U" shaped anodized aluminium profile.

This canned extruded profile it also act as a reinforcement of the entire damper structure, avoiding any type of flexion.

Thanks to the "U" shaped profile, the mechanical components have been aesthetically concealed.

Estetica e resistenza

Il fermo ammortizzato **brevettato** viene chiuso nella parte inferiore con un robusto profilo ad "U" in alluminio anodizzato.

Questo estruso scatolato funge da rinforzo per tutta la struttura del fermo, evitandone qualsiasi tipo di flessione.

Esteticamente, i componenti meccanici sono nascosti alla vista, grazie al profilo.

The structure of sliding trolley combined with damper have been reduced and therefore they can be inserted into Terno Scorrevoli profiles from the bottom side, especially in case of wall pocket doors or counterceiling.

La struttura dello scorrevole e l'attivatore del fermo hanno dimensioni ridotte.

Gli scorrevoli possono essere inseriti nei nostri profili dalla parte inferiore, in caso di porte incassate nel soffitto o in controsoffitto.

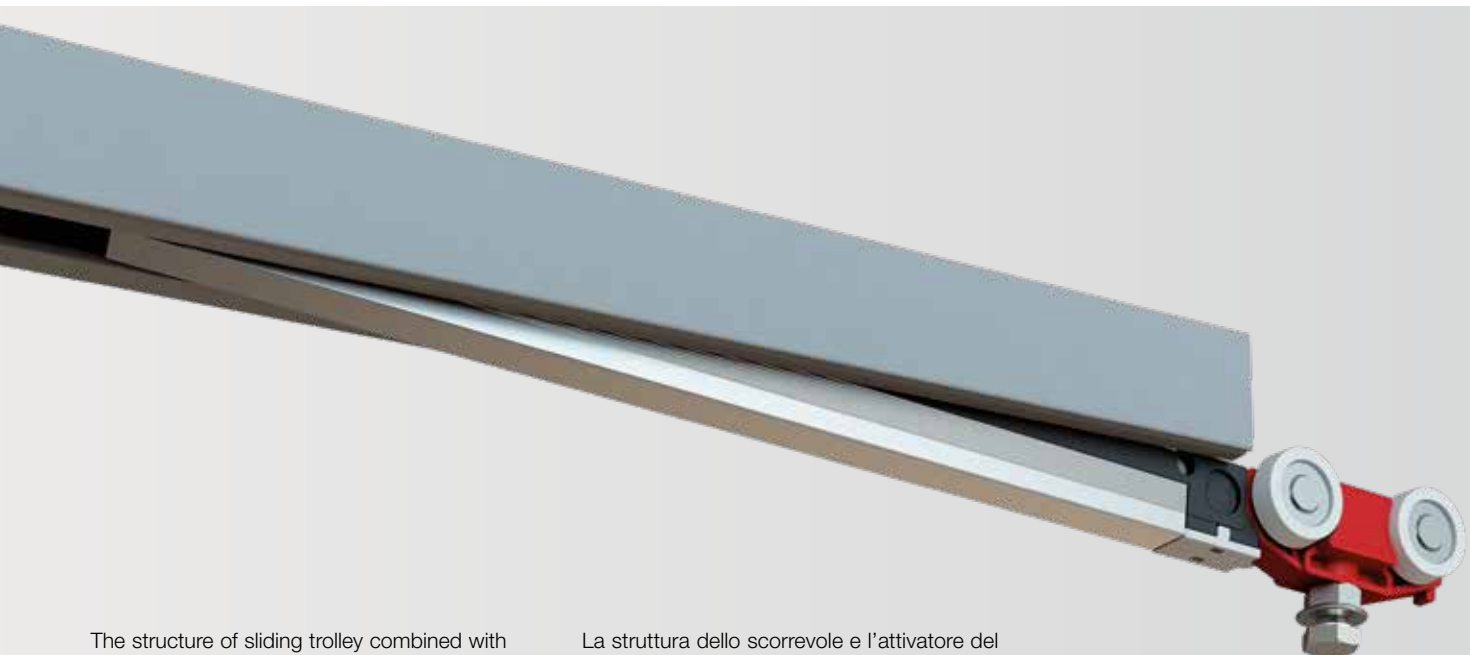
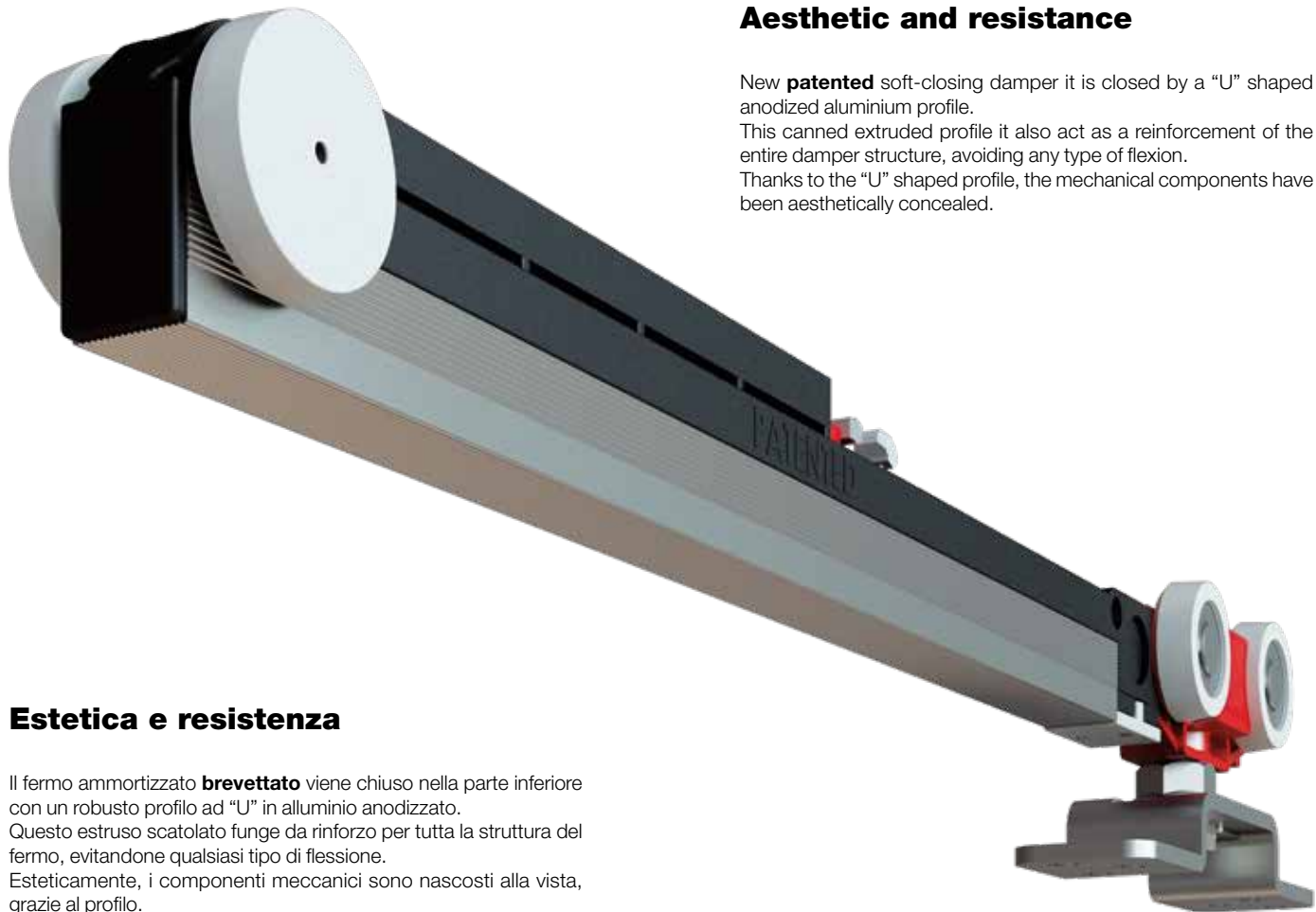

Fluid

WHY CHOOSE / PERCHÈ SCEGLIERLO

The new patented damper with double return spring will grant **the best sliding quality possible either on opening or on closing direction.**

1

Il fermo ammortizzato brevettato, con la doppia molla di rientro, garantisce **la miglior scorrevolezza in apertura e chiusura.**

New sliding trolley's integrated technologies allow a **soft and light movement, even up to 120kg.**

2

Le nuove tecnologie integrate nello scorrevole permettono **movimenti morbidi e leggeri fino a portate da 120 kg.**

Reduced doors dimensions: with two soft-closing dampers, it possible to realize a door with a minimum width of 740 mm. With one soft-closing damper and a new patented shock absorber, the minimum width realizable is 600 mm.

3

Dimensioni delle porte ridotte: con i due fermi ammortizzati, si ha una larghezza minima di 740 mm. Con un fermo ammortizzato e il nuovo fermo a pinza ammortizzato brevettato, la larghezza minima è di 600 mm.

The new system is **extremely quiet**, due to several elastic elements which have been used and which are acting to reduce functional noise.

4



















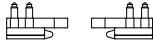
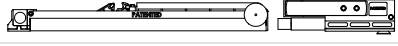

Il nuovo sistema è **estremamente silenzioso:** sono stati inseriti diversi elementi elastici che riducono la rumorosità del sistema.

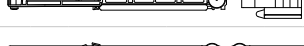
Even if **the soft-closing damper structure it has been reinforced**, thanks to the canned extruded profile the aesthetic it remains **clean and elegant.**

5

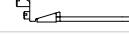
La **struttura è rinforzata**, ma esteticamente, grazie ai nuovi profili scatolati, risulta **pulita ed elegante.**

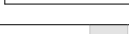
Fluid COMPLETE BOX KIT / KIT COMPLETO IN SCATOLA 

K		Complete kit / Kit completo	
	030		
	040		
	050		
	080		
	120		
	160		
	180		
	240		
	250		
	0	N.2 Standard stoppers N.2 Fermi standard	
	1	N.1 Fluid damper + N.1 Shock absorber N.1 Fermo Fluid + N.1 Fermo a pinza ammortizzato	
	2	N.2 Fluid dampers N.2 Fermi ammortizzati Fluid	
	3	N.2 Shock absorber N.2 Fermi a pinza ammortizzati	
	4	N.2 Soft-closing dampers - Naval sector N.2 Fermi ammortizzati - Settore navale	
	5	N.1 Soft-closing damper + N.1 Standard stopper N.1 Fermo ammortizzato + N.1 Fermo standard	
	6	N.2 Soft-closing dampers N.2 Fermi ammortizzati	
	1	Classic	
	2	Step	
	3	Evolution	
	4	Eclettica	
	5	Hide	
			S 
			C 



Fluid

COMPLETE BOX BLISTER / BLISTER COMPLETO IN SCATOLA

B		Complete blister / Blister completo	
	030		
	040		
	050		
	080		
	120		
	160		
	180		
	240		
	250		
	0	N.2 Standard stoppers N.2 Fermi standard	
	1	N.1 Fluid damper + N.1 Shock absorber N.1 Fermo Fluid + N.1 Fermo a pinza ammortizzato	
	2	N.2 Fluid dampers N.2 Fermi ammortizzati Fluid	
	3	N.2 Shock absorber N.2 Fermi a pinza ammortizzati	
	4	N.2 Soft-closing dampers - Naval sector N.2 Fermi ammortizzati - Settore navale	
	5	N.1 Soft-closing damper + N.1 Standard stopper N.1 Fermo ammortizzato + N.1 Fermo standard	
	6	N.2 Soft-closing dampers N.2 Fermi ammortizzati	
	1	Classic	
	2	Step	
	3	Evolution	
	4	Eclettica	
	5	Hide	
	S		
	C		
			150 1500 mm
			165 1650 mm
			200 2000 mm
			250 2500 mm
			300 3000 mm

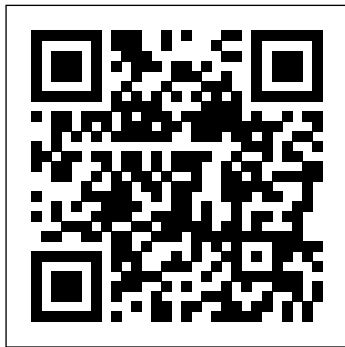

www.ternoscorrevoli.com/fluid